

# SERVICE-INFO



## Układ paska wielorowkowego Mercedes-Benz: Instrukcja montażu napinaczy 534 0243 10 i 534 0244 10

Producent: Mercedes-Benz

Modele: A-Class (W168)  
B-Class (W245)  
Vaneo (414)

Silniki: 1.4 (166.940)  
1.5 (266.920)  
1.6 (166.960, 166.961)  
1.7 (266.940)  
1.9 (166.990, 166.991)  
2.0 (266.960, 266.980)  
2.1 (166.995)  
1.7D (668.940, 668.941,  
668.942, 668.914)

Nr.OE.: (1) A 166 200 09 70  
(2) A 668 200 21 70

Nr. referencji: (1) 534 0243 10  
(2) 534 0244 10

W wymienionych wyżej pojazdach, w których zamontowany jest napinacz 534 0243 10 lub 534 0244 10, mogą występować rosnące poziomy hałas i zwiększone zużycie paska. Objawy te mogą występować również po wymianie napinacza i paska.

Firma Schaeffler Automotive Aftermarket zaleca staranne sprawdzanie osiowania kół pasowych poszczególnych urządzeń, w szczególności osiowania alternatora i pompy wodnej. W przypadku stwierdzenia nieprawidłowości, konieczne jest jego skorygowanie.



Foto 1: 534 0243 10 – Nośnik zespołu napinaczy w układzie pasowym

Dalsze wskazówki:

- 1) Sprawdzić prawidłowe funkcjonowanie sprzęgiełka alternatora, i w razie potrzeby wymienić.
- 2) Wymieniać tylko kompletny zespół napinający. Nie wolno wymieniać pojedynczego napinacza.

Opis do fot. 1:

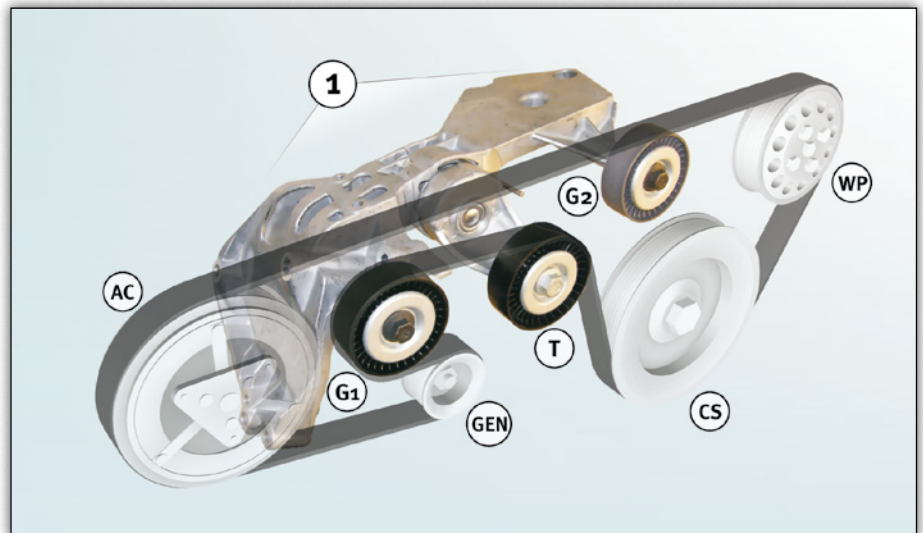
- (1) Napinacz z ramieniem napinającym (T) i rolkami prowadzącymi (G1/G2)
- (AC) Sprężarka klimatyzacji
- (GEN) Alternator
- (CS) Wał korbowy
- (WP) Pompa wodna

### Uwaga:

Należy przestrzegać kolejności montażu i momentu obrotowego śrub napinacza. Do produktów dołączona jest ulotka z instrukcją.



Stosować się do zaleceń producenta pojazdu!

Właściwe części zamienne można dobrać w naszym katalogu-online, pod adresem [www.Schaeffler-Aftermarket.com](http://www.Schaeffler-Aftermarket.com) lub w RepXpert pod adresem [www.RepXpert.com](http://www.RepXpert.com)

Stan 01.2010 r.  
INA 0050

Zastrzega się prawo do zmian technicznych  
©2010 Schaeffler Automotive Aftermarket oHG

### Dalsze informacje:

Tel: +48 22 878 31 65  
Fax: +48 22 878 31 64  
Email: [aaminfo.pl@schaeffler.com](mailto:aaminfo.pl@schaeffler.com)  
[www.Schaeffler-Aftermarket.com](http://www.Schaeffler-Aftermarket.com)

